



Pionowa wiązarka do skutecznego wiązania przez środek .



- Ekonomiczna dzięki najwyższej dostępności
- Bez sprężonego powietrza
- Łatwa obsługa
- Optymalny dostęp
- Wycofywanie taśmy i napinanie wzmocnione

WYPOSAŻENIE:

- Funkcja ASLF ciągła kontrola taśmy
- Automatyczne wprowadzanie taśmy
- DAT Direct-Access- Technology
- Funkcja wyrzucania taśmy na zewnątrz zapobiega zablokowaniu taśmy
- Kontrolowana momentem obrotowym siła wstecznego napinania, regulowana
- Koncepcja zasilania energią GreenTech, minimalne zużycie energii
- Intuicyjny panel do obsługi
- Maszyna mobilna
- MFT technologia Mono-Frame
- Wysokość stołu regulowana bezstopniowo
- Nie zużywające się, energooszczędne bezpośrednio sterowane silniki
- Rama nie zużywająca się i nie wymagająca stałej konserwacji
- **Wiele specyficznych opcje dostępne, łatwo konfigurowalny**

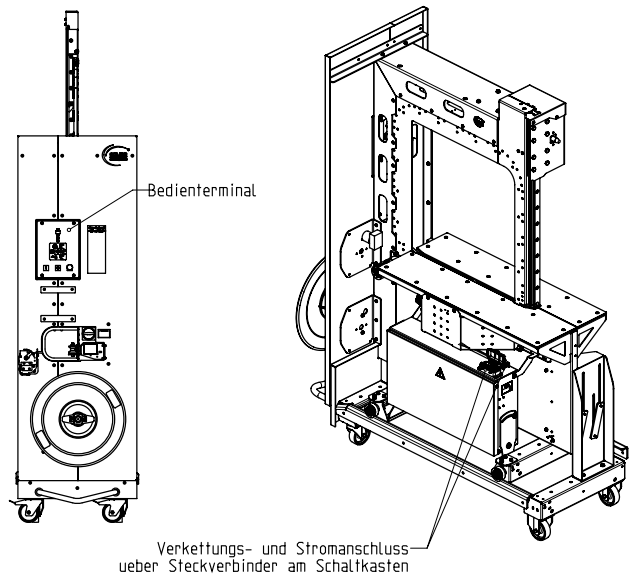
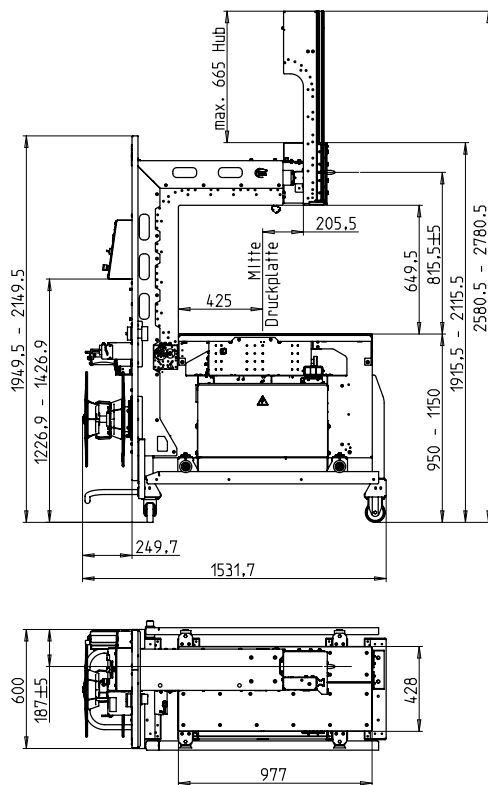

DANE TECHNICZNE:

WYDAJNOŚĆ:

Wiązanie pojedyncze, pakiet/min., do : 20-40
Zależna od wielkości ramy i siły napinania
Bez prasy

PAKIETY:

Okrągłe pakiety
Średnica wewnętrzna minim. w mm: 200
: 1300
Szerokość okrągłego pakietu w mm: min. 55
Dowolna wysokość: max. 630

NAPIĘCIE TAŚMY:

Regulowana 10-cio stopniowo
Automatyczne napinanie taśmy
Napięcie taśmy w N: max. 600

RODZAJ TAŚMY:

Polipropylen DIN EN 13 394
Szerokość w mm: 9 - 12
Grubość taśmy w mm: 0,4 - 0,65

METODA ŁĄCZENIA TAŚMY:

Zgrzewanie .Wytrzymałość na zerwanie zgrzewanej taśmy wynosi około 60-80% wytrzymałości taśmy

ROLA Z TAŚMĄ:

Śr. wew. mm: 200
Sr. zew. mm: 420
Szer. w mm: 190 (160,180,200)

ZASILANIE:

Szeroki zakres podłączenia 100-240V, 1 AC; 47 - 63 Hz: optional
Szeroki zakres podłączenia 380-520V, 3 AC; 47 - 63 Hz
Maksymalny bezpiecznik 16A (B-character)
Typ ochrony: IP 22

ZUŻYCIE PRĄDU:

Całkowite zużycie prądu (około) w KW: 0,30

WAGA:

Całkowita waga (około) w kg : 250

WARUNKI PRACY:

Zakres temperatur w °C [°F]: +5 [41] - +45 [113]