

Nowa klasa w zastosowaniach hurtowych dla automatycznych maszyn wiążących



- Przyjazna w obsłudze i intuicyjna
- Ekonomiczna dzięki najwyższej dostępności
- Solidna z minimalnymi wymogami serwisowania
- Mocna
- **Wyposażenie dla hurtu**

## WYPOSAŻENIE:

- 60 cykli na minutę z zastosowaniem modułu "High-Speed" (opcja)
- Funkcja ASLF ciągła kontrola taśmy
- Automatyczny start cyklu przy pomocy czujnika w stole (opcja)
- Automatyczne wprowadzanie taśmy
- Szerokość taśmy 5 - 12 mm do wyboru
- System odczytu końca taśmy z automatycznym wyrzucaniem resztek taśmy
- Szpula wewnątrz lub na zewnątrz (do wyboru)
- Panel do obsługi z miękkimi przyciskami
- DAT Direct-Access- Technology
- Funkcja wyrzucania taśmy na zewnątrz zapobiega zablokowaniu taśmy
- Kontrolowana momentem obrotowym siła wstecznego napinania, regulowana
- Wiązanie pojedynczego egzemplarza
- Do taśmy PP i PET
- **automatyczne napinanie taśmy**
- **kompletna druga strona do obsługi (drugi panel i włącznik nożny)**
- Maszyna mobilna
- MFT technologia Mono-Frame
- Doprowadzenie zasilania od góry (opcja doprowadzenie od dołu)
- Wysokość stołu regulowana bezstopniowo
- Przedni blat stołu uchylny o 270°, zdejmowany
- Nie zużywające się, energooszczędne bezpośrednio sterowane silniki
- Nie zużywające się prowadnice taśmy w ramie ze stali nierdzewnej.

# SMB NEO GROSSO

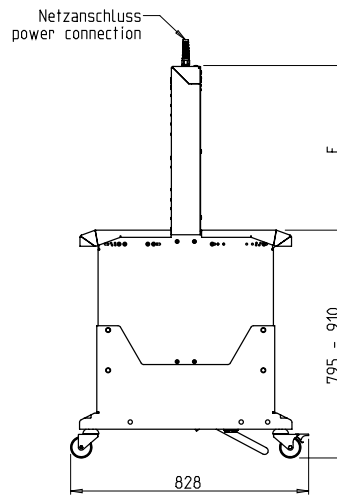
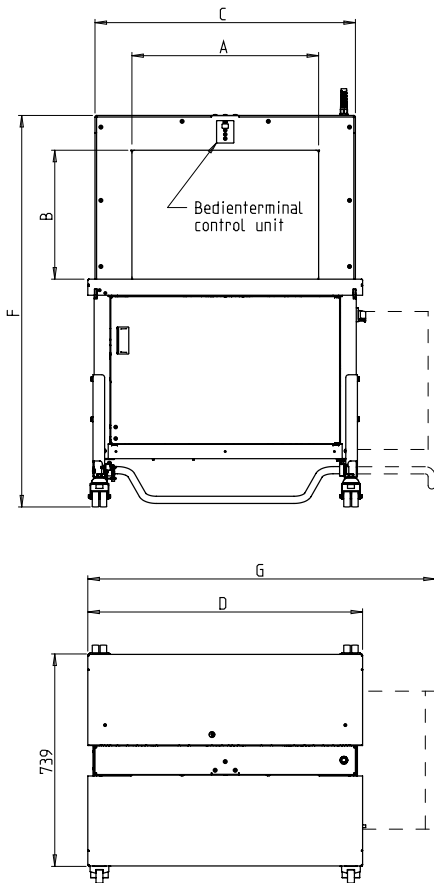

Maße in mm  
dimensions in mm

Wielkość ramy		600 x 400	600 x 600
Numer artykułu		x28021	x28022
Całkowita długość	D	956	~ 956
Całkowita długość + szpula	G	1210	~ 1210
Całkowita wysokość	F	1365 - 1485	~1565-1685
Szerokość wewnętrzna (rama)	A	650	~ 650
Szerokość ramy	C	910	~ 910
Wysokość wewnętrzna ramy	B	448	~ 648
Wysokość ramy	E	573	~ 773
Maks. szerokość pakietu		600	600
Maks. wysokość pakietu		400	600

## DANE TECHNICZNE:

### WYDAJNOŚĆ:

Wiązanie pojedyncze, pakiet/min., do :  
Zależna od wielkości ramy i siły napinania

55

### PAKIETY:

Szerokość w mm

Min.:

Maksymalna szerokość pakietu zależna od wielkości ramy

Wysokość w mm

Min.:

Maks. wysokość pakietu zależna od wielkości ramy

(zobacz na rysunek)

Waga w kg

Maks.:

55

5

30

### NAPIĘCIE TAŚMY:

Regulowana 10-cio stopniowo

Automatyczne napinanie taśmy

Napięcie taśmy w N

Maks.:

380

### RODZAJ TAŚMY:

Taśma PP i PET DIN EN 13 394

Szerokość w mm:

5 - 12

Grubość taśmy w mm:

0,4 - 0,65

### METODA ŁĄCZENIA TAŚMY:

Zgrzewanie. Wytrzymałość na zerwanie zgrzewanej taśmy wynosi około 60-80% wytrzymałości taśmy

### ROLA Z TAŚMĄ:

Śr. wew. mm:

200 - 228

Sr.zew. mm:

420

Szer. w mm:

160 - 190

### ZASILANIE:

Szeroki zakres podłączenia 100-240V, 1 AC; 47 - 63 Hz

Maksymalny bezpiecznik 16A (B-character)

Typ ochrony:

IP 22

### ZUŻYCIE PRĄDU:

Całkowite zużycie prądu (około) w KW:

0,25

### WAGA:

Całkowita waga (około) w kg :

175

### WARUNKI PRACY:

Zakres temperatur w °C [°F]:

+5 [41] - +45 [113]



**SMB SCHWEDE MASCHINENBAU GMBH**  
Markgrafenstraße 2 | D-95497 Goldkronach | Germany  
Tel.: +49 (0) 9273 / 982-201 | Fax.: +49 (0) 9273 / 982-100  
[www.smb.biz](http://www.smb.biz) | [sales@smb.biz](mailto:sales@smb.biz)

